

変更履歴		REMARKS	
符号	変更管理番号	日付	担当
SYM	REVISIONS	DATE	SIGN
△	23110702	2023,11,7	高橋 田辺

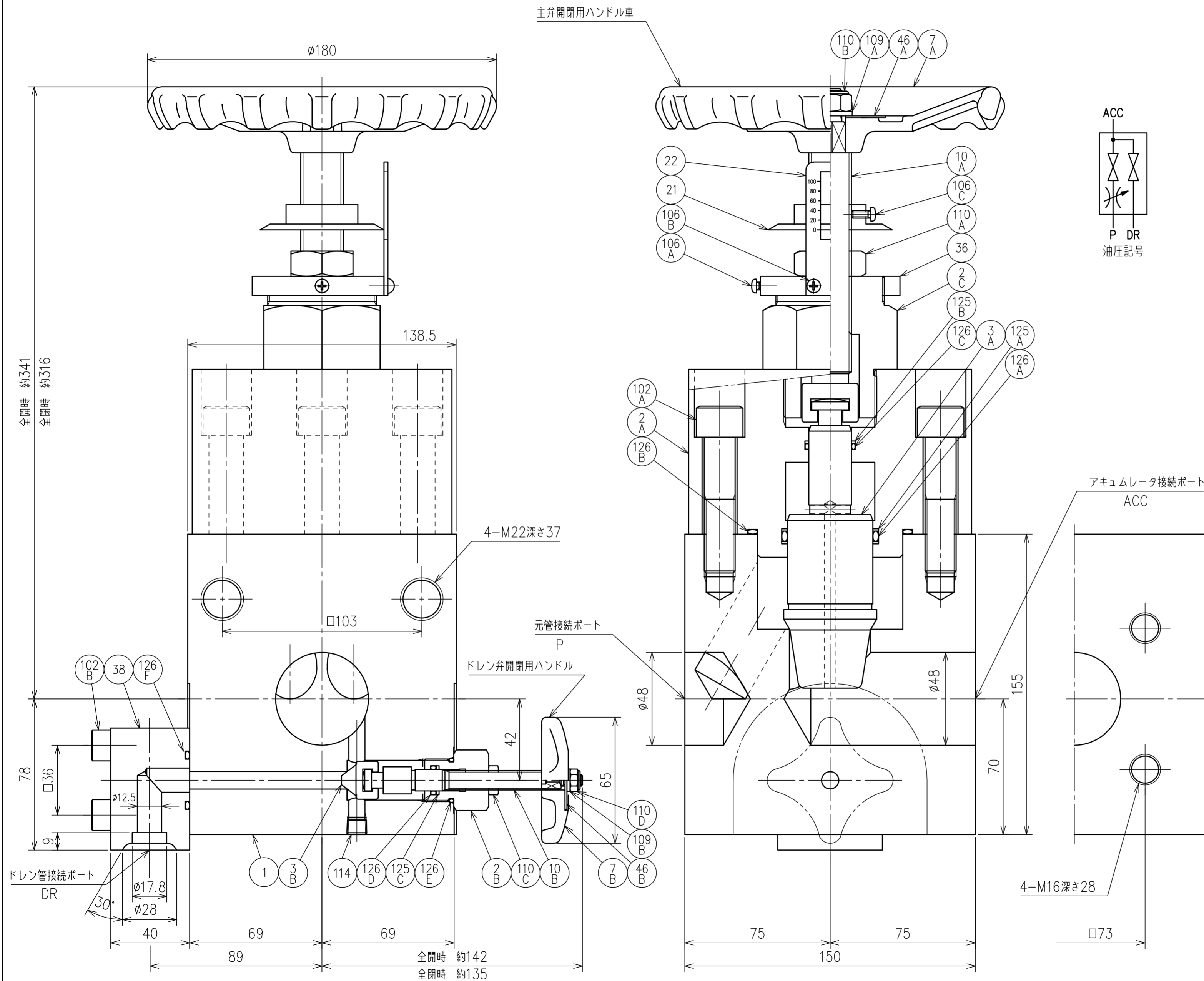

「-73-2」・・・アキュムレータ側相フランジ取付ピッチ73  
品番2Aふた形状変更

126F	O リング	1	OR NBR-90 G25-N
126E	O リング	1	OR NBR-90 P18-N
126D	O リング	1	OR NBR-70-1 P11-N
126C	O リング	1	OR NBR-70-1 P22-N
126B	O リング	1	OR NBR-90 G80-N
126A	O リング	1	OR NBR-70-1 P44-N
125C	バックアップリング	1	BR JIS B 2401-4 -T2-P11
125B	バックアップリング	1	BR JIS B 2401-4 -T2-P22
125A	バックアップリング	2	BR JIS B 2401-4 -T2-P44
114	六角穴付きプラグ	1	
110D	U ナット	1	
110C	六角ナット	1	
110B	U ナット	1	
110A	六角ナット	1	
109B	平座金	1	
109A	平座金	1	
106C	十字穴付き小ねじ	1	
106B	十字穴付き小ねじ	2	
106A	十字穴付き小ねじ	1	
102B	六角穴付きボルト	4	M10×55
102A	六角穴付きボルト	6	
46B	銘板	1	
46A	銘板	1	
38	相フランジ	1	
36	カラー	1	
22	目盛板	1	
21	指示器	1	
10B	弁棒	1	
10A	弁棒	1	
7B	ハンドル	1	
7A	ハンドル車	1	
3B	弁体	1	
3A	弁体	1	
2C	ふた	1	
2B	ふた	1	
2A	ふた	1	
1	弁箱	1	

品番 NO.	部品名	数量	備考
NO.	NAME OF PARTS	REQ'D NO.	REMARKS
最高使用圧力 / MAX.WORKING PRESSURE		21MPa	承認 APPROVED 田辺
質量 / MASS		約38kg	検閲 CHECKED 石田
接続方法 / COUPLING TYPE		フランジ接続形	製図 DRAWN 八上
名称 NAME 油圧用アキュムレータ元弁(絞り弁形)			
形式 MODEL NO. HF-ACC-50×10-NN-73-2			

廣瀬バルブ工業株式会社 / HIROSE VALVE INDUSTRY CO., LTD.

日付 DATE 2023, 3, 20	図番 DRAWING NO. ES-17269	1
------------------------	----------------------------	---